

UTEMAC

SRL

UTENSILERIA - MACCHINE UTENSILI

1992 - 2022

30



CONSORZIO
DISTRIBUTORI
UTENSILI



Ti piacciono le nostre copertine?
Seguici su [facebook.com/consorziodcu](https://www.facebook.com/consorziodcu)
per guardarle tutte e
scoprirle in anteprima!



PROMOZIONE INIZIA LA CACCIA ALLE OCCASIONI

Valida dal 01.12.2022 al 31.01.2023



www.cdu.net | info@cdu.net

QUALITÀ E RISPARMIO GARANTITI CDU



**IL TUO LAVORO STA PER CAMBIARE,
SONO ARRIVATE LE FRESE TKN TIGER!**



Frese codolo cilindrico "TIGER" a 4 taglienti in metallo duro rivestite SINTHIUM



In metallo duro integrale con rivestimento multistrato "SINTHIUM" a 4 taglienti, con tagliente al centro, spoglia 7°, **elica con passo differenziato 36°/38°/37°**, per permettere una maggiore stabilità con una velocità di avanzamento superiore rispetto alle frese tradizionali, diminuisce l'usura dell'utensile, annulla le vibrazioni e permette una maggiore profondità di taglio.

Per esecuzione di cave, lavorazioni in rampa fino a 45°, foratura a tuffo, sgrossatura e finitura.
Le speciali geometrie permettono **lavorazioni** con una buona rigidità di: **acciai legati e non, acciai inox, ghise, leghe di alluminio e leghe di titanio.**

Il passo differenziato dell'elica 36°/38°/37°, permette di avere contemporaneamente i seguenti **vantaggi**:

- Aumento dell'avanzamento
- Maggiori profondità assiali e radiali
- Incremento della produttività
- Riduzione sensibile delle vibrazioni
- Migliore finitura superficiale
- Doppio utilizzo in sgrossatura e in finitura.

PARAMETRI DI TAGLIO

Materiali	Resistenza alla trazione	Vc	fz (mm/z) / Ø							Vc	fz (mm/z) / Ø						
			3	6	8	10	12	16	20		3	6	8	10	12	16	20
			ap = 1,0 x D				ae = 1,0 x D				ap = l2		HPC		ae max = 0,20 x D		
Acciaio	≤ 850 N/mm ²	270	0,017	0,025	0,034	0,050	0,060	0,080	0,100	450	0,027	0,040	0,054	0,080	0,10	0,13	0,16
	≥ 850 N/mm ²	180	0,014	0,021	0,028	0,045	0,054	0,072	0,090	300	0,022	0,034	0,045	0,072	0,09	0,12	0,14
Acciaio inox	≤ 750 N/mm ²	120	0,014	0,021	0,028	0,045	0,054	0,072	0,090	200	0,022	0,034	0,045	0,072	0,09	0,12	0,14
	≥ 750 N/mm ²	80	0,013	0,019	0,026	0,040	0,048	0,064	0,080	140	0,020	0,031	0,041	0,064	0,08	0,10	0,13
Leghe di titanio	a base Ti	60	0,013	0,019	0,026	0,040	0,048	0,064	0,080	110	0,020	0,031	0,041	0,064	0,08	0,10	0,13
Ghisa	≤ 240 HB	150	0,017	0,025	0,034	0,050	0,060	0,080	0,100	250	0,027	0,040	0,054	0,080	0,10	0,13	0,16
Alluminio	≥ 7 % Si	340	0,018	0,027	0,036	0,055	0,066	0,088	0,110	570	0,029	0,043	0,058	0,088	0,11	0,14	0,18



SINTHIUM - Rivestimento combinato di TiAlN e SiN

Rivestimento multistrato con struttura nano-composta, caratterizzata da nano-cristalli finissimi di TiAlN inseriti in una base di nitruro di silicio, colore "marrone/bronzo", conferisce all'utensile un'elevata durezza pari a 5.500 HV.

Utilizzato per il rivestimento di frese per la lavorazione di acciai con elevata resistenza meccanica, acciai inox, leghe di alluminio e leghe di titanio.

PROVALE SUBITO...

... e approfitta dello speciale Prezzo Promo!

A50903

Fresa codolo cilindrico

DIN 6535 **HA**

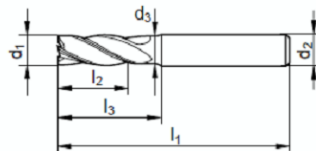

Codice	Acciaio <850 N/mm²	Acciaio >850 <1000 N/mm²	Acciaio INOX	Leghe di Titanio	Chisa	Alluminio e leghe
A50903	●	●	●	●	●	●

Codice	Prezzo Promo €	d1 ø h10 (mm)	smusso (mm)	ø codolo d2 h6 (mm)	d3 (mm)	l1 (mm)	l2 (mm)	l3 (mm)
A509030400	20,25	4	0,04	6	3,80	57	11	18
A509030500	20,25	5	0,05	6	4,80	57	13	18
A509030600	20,25	6	0,06	6	5,70	57	13	20
A509030800	27,00	8	0,08	8	7,70	63	19	26
A509031000	37,15	10	0,10	10	9,50	72	22	30
A509031200	48,75	12	0,12	12	11,50	83	26	36
A509031400	69,00	14	0,14	14	13,50	83	26	36
A509031600	84,00	16	0,16	16	15,50	92	32	42
A509032000	133,50	20	0,20	20	19,50	104	38	52

A50904

Fresa codolo cilindrico

DIN 6535 **HB**

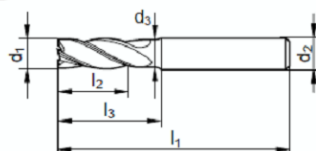
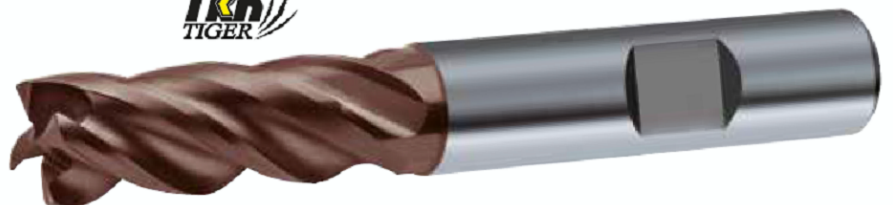

Codice	Acciaio <850 N/mm²	Acciaio >850 <1000 N/mm²	Acciaio INOX	Leghe di Titanio	Chisa	Alluminio e leghe
A50904	●	●	●	●	●	●

Codice	Prezzo Promo €	d1 ø h10 (mm)	smusso (mm)	ø codolo d2 h6 (mm)	d3 (mm)	l1 (mm)	l2 (mm)	l3 (mm)
A509040400	22,50	4	0,04	6	3,80	57	11	18
A509040500	22,50	5	0,05	6	4,80	57	13	18
A509040600	22,50	6	0,06	6	5,70	57	13	20
A509040800	30,00	8	0,08	8	7,70	63	19	26
A509041000	39,75	10	0,10	10	9,50	72	22	30
A509041200	55,50	12	0,12	12	11,50	83	26	36
A509041400	76,50	14	0,14	14	13,50	83	26	36
A509041600	91,50	16	0,16	16	15,50	92	32	42
A509042000	144,00	20	0,20	20	19,50	104	38	52



SPECIALE CARRELLI

Scegli il carrello **completo** o **configuralo** con moduli a scelta!



CARRELLO portautensili



Con robusta struttura in lamiera d'acciaio, 7 cassetti con sistema antiribaltamento, piano di lavoro porta oggetti superiore in ABS alta resistenza che ingloba totalmente la parte metallica superiore.

CASSETTI: tappetini interni da 2 mm, maniglie in alluminio verniciato nero, sistema di bloccaggio di sicurezza per consentire l'apertura di un solo cassetto alla volta.

CHIUSURA DI SICUREZZA: centralizzata con doppia chiave.

MOVIMENTAZIONE: comoda grazie al maniglione di manovra montabile a scelta su ambi i lati.

MOBILITÀ: su ruote professionali in gomma con \varnothing 125 mm e larghezza 50 mm, di cui due fisse e due piroettanti con freno.

CARETTERISTICHE TECNICHE:

- Altezza frontale cassetti: 6x60-1x200 mm
- Dimensione interna cassetti: 565x405 mm
- Portata per cassetto: 15 Kg (25 per h 200 mm)
- Dimensioni esterne (LxPxA): 770x472x980 mm
- Peso carrello vuoto: 54 Kg

Qual è il TUO carrello?

N907050005

VUOTO

Carrello vuoto configurabile con i moduli cod. **N90710**

Scegli tu i moduli con cui configurarlo!

Prezzo Promo
€ 375,00

N907050010

COMPLETO

Carrello completo di tutto il set di moduli cod. **N90710** Ecco i moduli!

98 utensili professionali di alta qualità in acciaio al cromo vanadio, collocati in 11 moduli termoformati in spugna bicolore.

Prezzo Promo
€ 950,00



N90710 MODULI portautensili per cassettei



**COMPLETI
DI UTENSILI**

In schiuma bicolore con alloggiamenti per utensili dedicati, forniti **completi di utensili**.

Per info tecniche:
CDU 2021 pp. 1359-1359

Modulo
376,5x395 mm

2/3



N907100005

Assortimento di chiavi con attacco quadro da 1/2" ed accessori, in acciaio al cromo vanadio, esecuzione satinata

€ 115,00

Moduli
188x395 mm

1/3



N907100010

Assortimento di 16 chiavi combinate

Testa poligonale piegata di 15°, forchetta inclinata di 15°, in acciaio al cromo vanadio, esecuzione satinata

€ 70,00



N907100015

Assortimento di 5 chiavi combinate

€ 62,00



N907100020

Set di 2 pinze regolabili

€ 46,50



N907100025

Set di 3 pinze e tronchesi isolati

€ 60,00

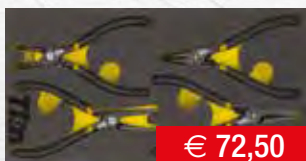

N907100030

Assortimento di 4 pinze per anelli elastici interni ed esterni

€ 72,50



N907100035

Assortimento di 5 lime per meccanica, complete di manico

€ 45,00



N907100040

Assortimento di 4 martelli e scalpelli

€ 65,00



N907100045

Assortimento di 17 chiavi a forchetta doppia e chiavi esagonali

€ 52,00



N907100050

Assortimento di 7 giraviti per viti con intaglio e per viti con impronta a croce Phillips®

€ 28,50



N907100055

Assortimento di 6 chiavi maschio esagonale a T. Asta di manovra scorrevole, in acciaio al nichel cromo molibdeno, esecuzione cromata, estremità brunita

€ 46,00

ARRIVA LA NUOVA SATINATRICE... ... e torna l'avvitatore a batteria!

R059990009 Avvitatore a batteria

Caratteristiche:

- 3,6 V - 1,5 Ah
- Portautensile 1/4" esagonale
- Velocità a vuoto 200 min 1
- Luce a LED
- Regolazione della coppia
- Coppia max. 3,5 Nm
- Manico girevole 90°
- Indicatore carica batteria
- Peso 0,45 kg
- Cofanetto in metallo

Caricabatteria incluso!



Incluso KIT INSERTI 31 pz:

- ⊖ 5 pz (25 mm): 2.5 | 3 | 4 | 5 | 6 mm
- ⊕ 5 pz (25 mm): PH0 | PH1 | PH2 | PH3 | PH4
- ⊗ 5 pz (25 mm): PZ0 | PZ1 | PZ2 | PZ3 | PZ4
- ⊙ 5 pz (25 mm): 2 | 3 | 4 | 5 | 6 mm
- ⊛ 10 pz (25 mm): T5 | T6 | T8 | T10 (x2) | T15 (x2) | T20 (x2) | T25
- Prolunga (50 mm): 1pz



Prezzo Promo
€ 59,90



LUCE LED



MANICO GIREVOLE



REGOLAZIONE DELLA COPPIA



INDICATORE CARICA BATTERIA

NOVITÀ

R408060005 Satinatrice 1400 W

RULLO NON INCLUSO Ecco i rulli!



Per satinare e lucidare superfici in metallo, rimuovere ruggine, ossido e vernice, lisciare e strutturare materiali legnosi.

- Velocità nominale: 1000-4000 min
- Max. Ø spazzola: 110 mm
- Max. larghezza spazzola: 100 mm
- Ø alberino: 19 mm
- Peso: 3,1 kg

Guarda il video!



Velocità variabile - Restart protection - Soft start

- 1** **Connettore aspirapolvere**
Per una comoda aspirazione delle polveri
- 2** **Interruttore a 2 posizioni**
Bloccato sia in posizione "on" che "off" permette sempre l'utilizzo con una sola mano
- 3** **Struttura robusta**
Dotato di motore antipolvere, protezione da sovraccarico, soft start elettronico e protezione da riavvio
- 4** **Regolatore di velocità**
Consente di regolare la velocità ottimale per ogni tipo di lavorazione

Prezzo Promo
€ 180,00



RULLI PER SATINATRICE

Ideali per la satinatrice cod. **R408060005!**



Rullo a lamelle in tela abrasiva al corindone tipo A

Per rimuovere tracce di ruggine, dislivelli grossolani, strati di ossido e graffi, per la prelucidatura grossolana di grandi superfici, di acciaio, materiali non ferrosi, plastica e legno



Codice	Prezzo Promo €	Ø (mm)	Larghezza (mm)	Grana	N° giri max (gir/min)
L703400040	11,25	100	100	40	8.600
L703400060	11,85	100	100	60	8.600

Codice	Prezzo Promo €	Ø (mm)	Larghezza (mm)	Grana	N° giri max (gir/min)
L703400080	12,50	100	100	80	8.600
L703400120	12,80	100	100	120	8.600



Rullo a lamelle in tela abrasiva allo zirconio

Per rimuovere dislivelli grossolani, strati di ossido e graffi, per la prelucidatura grossolana di grandi superfici, di acciaio inox.



Codice	Prezzo Promo €	Ø (mm)	Larghezza (mm)	Grana	N° giri max (gir/min)
L703410040	12,45	100	100	40	8.600
L703410060	13,40	100	100	60	8.600

Codice	Prezzo Promo €	Ø (mm)	Larghezza (mm)	Grana	N° giri max (gir/min)
L703410080	14,20	100	100	80	8.600
L703410120	15,10	100	100	120	8.600



Rullo a lamelle in tela abrasiva al corindone tipo A alternata a lamelle in tessuto non tessuto impregnato di granuli abrasivi

Per opacizzare, satinare e rimuovere eventuali graffi da superfici per le sole operazioni di finitura, di acciaio, acciaio inox e materiali non ferrosi



Codice	Prezzo Promo €	Ø (mm)	Larghezza (mm)	Grana	N° giri max (gir/min)
L703420005	9,50	100	100	grossa	5.700
L703420010	9,50	100	100	media	5.700

Codice	Prezzo Promo €	Ø (mm)	Larghezza (mm)	Grana	N° giri max (gir/min)
L703420015	9,50	100	100	fine	5.700
L703420020	9,50	100	100	ultra fine	5.700



Rullo in tessuto non tessuto impregnato di granuli abrasivi

Per la levigatura senza ombreggiature, per operazioni di satinatura, lucidatura e finitura di superfici in acciaio, acciaio inox, materiali non ferrosi



Codice	Prezzo Promo €	Ø (mm)	Larghezza (mm)	Grana	N° giri max (gir/min)
L703430005	8,00	100	100	grossa	5.700
L703430010	8,00	100	100	media	5.700

Codice	Prezzo Promo €	Ø (mm)	Larghezza (mm)	Grana	N° giri max (gir/min)
L703430015	8,00	100	100	fine	5.700
L703430020	8,00	100	100	ultra fine	5.700



Rullo lamellare in feltro 100% cotone

Per la prelucidatura e lucidatura a specchio di superfici estese



Codice	Prezzo Promo €	Ø disco (mm)	Larghezza (mm)	Grado di durezza	N° giri consigliato (gir/min)
L178620525	45,00	100	100	morbido	1.900

Codice	Prezzo Promo €	Ø disco (mm)	Larghezza (mm)	Grado di durezza	N° giri consigliato (gir/min)
L178620540	45,00	100	100	medio	1.900



Rullo in tessuto non tessuto impregnato di granuli abrasivi

Per rimuovere incrostazioni, ossidazioni e ruggine, strati spessi di vernice



Codice	Prezzo Promo €	Ø (mm)	Larghezza (mm)	Grana
L704690005	70,00	100	100	grossa



CHIAVI MASCHIO ESAGONALI A T

Qualità TKN a Prezzi Promo!

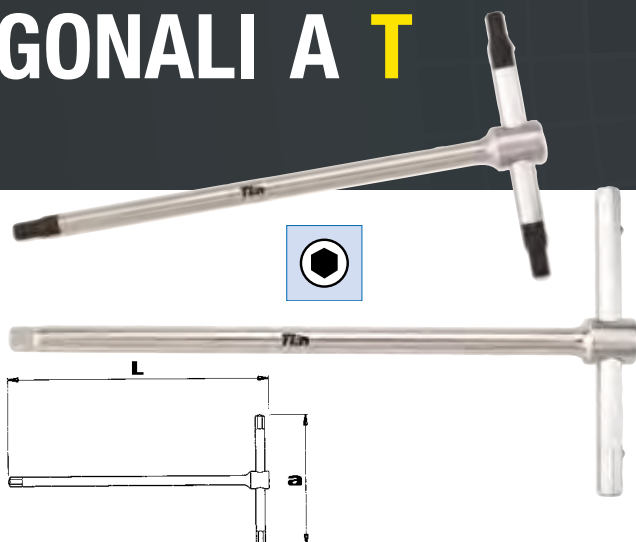

N201400020

Chiave maschio esagonale a T con asta di manovra scorrevole vincolata alle estremità da perni a sfera, in acciaio al nichel cromo molibdeno, esecuzione cromata, con estremità brunite fino all'esagono da 8 mm, con asta di manovra a tutto esagono da 10 a 14 mm.

Codice	Prezzo Promo €	Esagono (mm)	L (mm)	a (mm)
N201400020	8,00	2	125	65
N201400025	8,00	2,5	125	65
N201400030	8,00	3	150	65
N201400035	8,00	3,5	150	65
N201400040	8,50	4	180	90
N201400045	9,25	4,5	180	90
N201400050	9,25	5	180	90
N201400060	10,25	6	210	105
N201400070	10,50	7	210	105
N201400080	11,00	8	250	125
N201400100	13,25	10	300	145
N201400120	15,75	12	320	165
N201400140	19,25	14	340	170

TESSUTO FILTRANTE per sistemi di ventilazione e raffreddamento

A90100

Tessuto filtrante per sistemi di ventilazione e raffreddamento

Ogni filtro è composto da 110 strappi da 200 mm. Prodotto ignifugo.

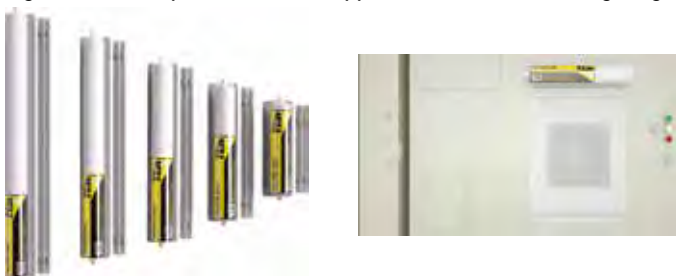

Codice	Larghezza filtro mm	Prezzo Promo €
PRODOTTO BASE: FILTRO + MAGNETI		
A901000200	200	31,80
A901000300	300	55,75
A901000400	400	64,25
A901000500	500	72,75
A901000600	600	81,25
RICAMBIO: SOLO FILTRO		
A901000220	200	27,00
A901000330	300	36,90
A901000440	400	41,60
A901000550	500	46,35
A901000660	600	51,00



A90105

Tessuto filtrante per sistemi di ventilazione e raffreddamento **degli scambiatori di calore**

Ogni filtro è composto da 60 strappi da 200 mm. Prodotto ignifugo.

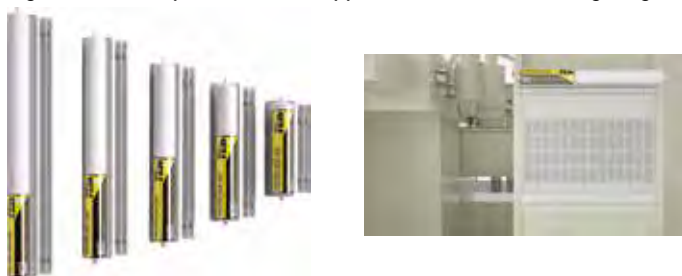

Codice	Larghezza filtro mm	Prezzo Promo €
PRODOTTO BASE: FILTRO + MAGNETI		
A901050200	200	33,20
A901050300	300	58,60
A901050400	400	67,60
A901050500	500	76,05
A901050600	600	85,05
RICAMBIO: SOLO FILTRO		
A901050220	200	28,35
A901050330	300	38,80
A901050440	400	43,65
A901050550	500	48,70
A901050660	600	52,75

DEWALT**USAG****STANLEY**

3 MARCHI 1 GRANDE GRUPPO

Scopri il nostro TRIS vincente!

**CONSORZIO
DISTRIBUTORI
UTENSILI****DEWALT****R059990006****Trapano + Avvitatore****Trapano Avvitatore con Percussione Compatto Brushless 18V XR**

- Velocità: 2
- Velocità a vuoto: 0-450/1650 giri/min
- Percussioni al minuto: 0-8500/29750 perc/min
- Coppia di serraggio: 65 Nm
- Mandrino autoserrante: 1.5-13 mm
- Potenza resa: 340 W
- Peso: 1.5 Kg

Dotazione:

- 2 Batterie XR 4AH
- Caricabatteria
- Gancio per cintura
- Valigetta TSTAK

**Prezzo Promo
€ 359,00****Avvitatore a impulsi 1/4"**

- Coppia di serraggio: 190Nm
- Velocità a vuoto: 0-2800 giri/min
- Impulsi al minuto: 0-3200 impulsi/min
- Peso (solo corpo macchina): 0.96 Kg

USAG**R059990004****Assortimento in cassetta modulare con
avvitatore ad impulsi e bussole macchina****Composizione:**

- 1 Avvitatore ad impulsi extra compatto: Lunghezza 11 cm
Attacco quadro 1/2" - Coppia massima 861 Nm - Velocità a vuoto
10.000 giri/min - Impulsi al minuto 1650 - Capacità bullone M16
- 6 chiavi a bussola macchina in acciaio speciale altamente legato al
cromo molibdeno, esecuzione fosfatata, con bocca esagonale:
13-17-19-21-22-24 mm
- 1 cfz. da 10 pz. di Spine di tenuta UNI ISO 2725-2:
Misura 4 - Lunghezza 20 mm - Ø 3 mm
- 1 cfz. da 10 pz. di Anelli di tenuta ISO 2725-2:
Misura 4 - Lunghezza 20 mm - Ø 4 mm

**7 PEZZI****Prezzo Promo
€ 210,00****DEWALT****R059990007****Set 100 pz accessori ALTA QUALITÀ****Punte EXTREME & Inserti IMPACT TORSION****100 PEZZI****Prezzo Promo
€ 81,00****STANLEY****N359990001****4 SCOMPARTI
142 PEZZI****Valigia manutenzione****Struttura in alluminio con cerniere di chiusura in metallo.**

- **TOP:** 1 Pinza poligrip 250mm - 1 Pinza universale 160mm - 1 Tronchese diagonale 160mm - 1 Cesoia uso leggero - 1 Chiave regolabile a rullino 250mm - 1 Porta minuteria in plastica - 1 Pinza becchi lunghi
- **2° SCOMPARTO:** 1 Livella Torpedo 23cm - 1 Flessometro Tylon 5mzx 19mm - 9 Chiavi maschio esagonale (1,5-2-2,5-3-4-5-6-8-10mm) - 1 Giravite cercafase - 7 Giraviti Essential (PH1-PH2- PZ1-PZ2 - standard 6,5x150 - 5,5x100- 3x75 mm) - 1 Giravite portainseriti
- **3° SCOMPARTO:** 1 Seghetto per metallo 300 mm - 1 Torcia - 1 Cutter 18 mm - 1 Martello tipo Din 300 gr.
- **4° SCOMPARTO:** Att. 1/4": 1 Cricchetto 72 denti - 10 Bussole esagonali (5,5-6-7-8-9-10-11-12-13-14mm) - 2 Prolunghe 75 e 150mm - 1 Porta inserti - 1 Snodo universale. Att. 1/2": 1 Cricchetto 72 denti - 16 Bussole esagonali (10-11-12-13-14-15-16-17-18-19-21-22-24-27-30-32mm) 2 Prolunghe mm 75 e 250 - 1 Snodo universale - 3 Bussole per candele (16-19-21mm) - 12 Chiavi combinate (8-9-10-11-12-13-14-15-16-17-18-19mm) - 1 Set 61 pz inserti

**Prezzo Promo
€ 250,00**

DEWALT**KNIPEX****STANLEY****USAG**

FIOCCANO GLI SCONTI CON IL NOSTRO...

**R054730005 DEWALT**Smerigliatrice 125mm
18V XR Litio motore Brushless**SENZA BATTERIA****€ 225,00****R059000005 DEWALT**

Starter Kit 18V XR Litio 5AH

€ 235,00**R059990005 DEWALT**Trapano avvitatore con
percussione compatto
2 velocità XR 18V Brushless**€ 325,00****R059990010 DEWALT**Trapano ad impulsi compatto
3 velocità 18V XR Brushless
attacco 1/4"**€ 320,00****R059990015 DEWALT**Set 29 punte EXTREME 2
per metallo**€ 75,00****R059990011 DEWALT**Kit 18V POWERSTACK
trapano a percussione e
avvitatore impulsi 1/4"**€ 550,00****R059990021 DEWALT**Cricchetto Brushless XR 18V
1/2" DCF512**€ 270,00****R059990014 DEWALT**Set 10 Punte IMPACT
BLACK&GOLD**€ 30,00****N355920100 KNIPEX**Pinza regolabile a cerniera
chiusa XS DIN ISO 8976**€ 18,50****N359040100 KNIPEX**Pinza polifunzionale regolabile
a cerniera chiusa XS con
funzione di chiave**€ 35,00****N359990100 KNIPEX**Assortimento di pinze
regolabili a cerniera XS**€ 62,50****N407210005 STANLEY**Cutter con sistema
spezzalama integrato**€ 11,50**

... FUORI TUTTO!



CONSORZIO
DISTRIBUTORI
UTENSILI



F605110005 **STANLEY**

Misuratore laser
FLM165 FATMAX®

50 METRI

€ 75,00



F551210005 **STANLEY**

Flessometro FATMAX®
compatto

€ 19,00



N909990005 **STANLEY**

Organizer FATMAX®
con vaschette basculanti

VUOTO

€ 29,00



N909990006 **STANLEY**

Cassetta portautensili 19"
MULTILEVEL

€ 25,00



N409990005 **STANLEY**

Coltello FATMAX®
con leva di sicurezza

€ 7,20



N253320016 **USAG**

Giravite elettrico in astuccio
con inserti

16 PEZZI

€ 95,00



N609990005 **USAG**

Inserti estrattori per viti
esagonali incassate

€ 29,00



N203559006 **USAG**

Serie di 6 chiavi maschio
esagonale con impugnatura

€ 47,00



N109990005 **USAG**

Set 10 bussole macchina
ribassate esagonali

€ 52,00



N900080005 **USAG**

Borsa trolley
portautensili

€ 99,00

**QUANTITÀ
LIMITATE**
CONTROLLA
DISPONIBILITÀ

1992 - 2022



**CONSORZIO
DISTRIBUTORI
UTENSILI**

DISTRIBUZIONE AUTOMATICA: NON UN PRODOTTO, MA UNA SOLUZIONE

I VANTAGGI DELLA DISTRIBUZIONE AUTOMATICA

Visibilità e controllo

- Tracciamento della movimentazione del prodotto dall'ingresso in azienda all'utilizzo
- Responsabilizzazione di chi preleva
- Il giusto prodotto per il giusto utilizzo.

Incremento della produttività

- Riduzione dei tempi di fermo produzione per mancanza di prodotti
- Riduzione del tempo di trasferimento dei prodotti richiesti da magazzino alla produzione
- Facilità nel gestire i riordini ed eventuali soluzioni di Conto deposito.

Riduzione dei costi

- La tracciatura dei materiali e la responsabilità di prelievo, portano a una riduzione dei consumi, tra il 20% e il 40%
- L'automatismo evita stock eccessivi di materiali.

DISTRIBUTORE TOOL MANAGEMENT

DISTRIBUTORE DPI & ABRASIVI



I VANTAGGI DELLA SOLUZIONE A NOLEGGIO

Possibilità di adattare costantemente la soluzione alla realtà produttiva

Continuo aggiornamento delle macchine

Possibilità di rinunciare al servizio con un breve preavviso

Costo interamente deducibile nell'anno

Nessun investimento finanziario

Assistenza più lunga rispetto ai 24 mesi di acquisto



Acquista dal TUO Associato CDU:



Scopri tutto il nostro catalogo su www.cdu.net

CDU - Consorzio Distributori Utensili
Via delle Gerole, 19
20867 Caponago (MB) - Italia
Tel: +39 02 95 74 60 81

UTEMAC SRL

UTENSILERIA - MACCHINE UTENSILI

OFFERTA VALIDA
presso Utemac S.r.l.

Via Armaroli, 1 - 40012 Calderara di Reno (BO)